

VUE DU FOND

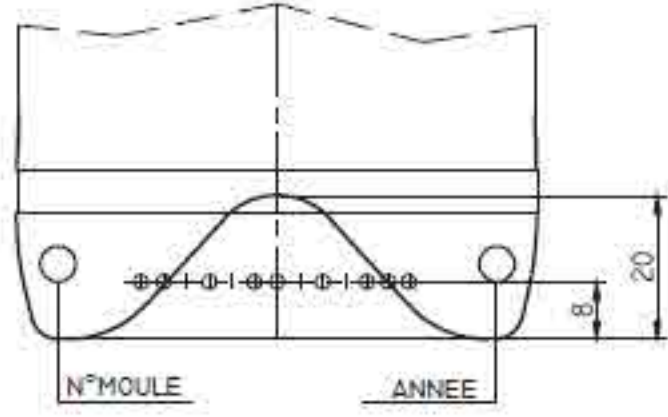
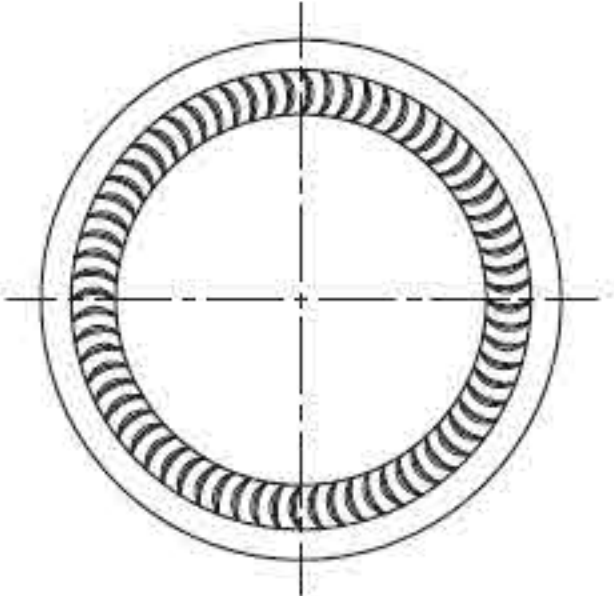

SPECIFICATIONS DE LA BOUTEILLE

POIDS THÉORIQUE :	425 GR ENVIRON	HAUTEUR TOTALE :	313 MM \pm 1.9
CAPACITÉ RAS BORD :	77 CL \pm 1	DIAMETRE ÉPAULE :	$\varnothing 72.4$ MM \pm 1.4
CAPACITÉ UTILE :	75 CL \pm 1	DIAMETRE BASE :	$\varnothing 72.4$ MM \pm 1.4
BAGUE :	CETIE	DÉVIATION VERTICALE :	± 3.5
DÉBOUCHAGE :	$\varnothing 18.5$ MM \pm 0.5		

Dess:	
Vérif:	
Date:	Echelle: 1/1
Approb :	
N° PLAN: 1423	INDICE 00

BORD CARTHAGE ALLEGE 75CL